

1852

MAR
INEN
QUA
LITY

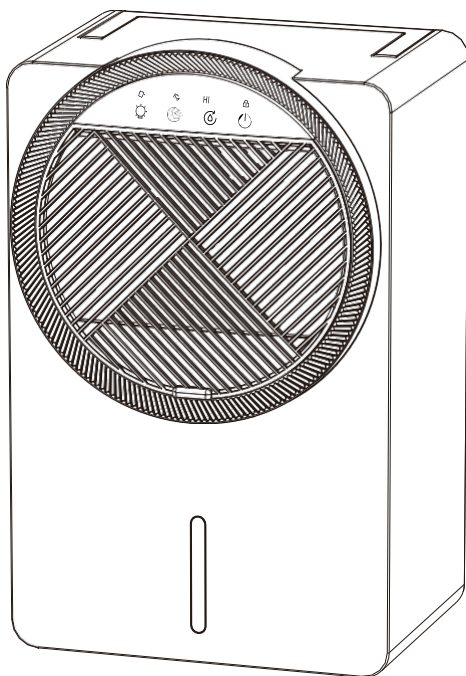

Rotierender Trocknungsentfeuchter

Modell: DH 8 / Bedienungsanleitung

IMPORTÖR: FLAK AS

www.flak.no

Sicherheitshinweise

■ Lesen Sie diese Bedienungsanleitung vor der Inbetriebnahme sorgfältig durch und bewahren Sie sie für künftige Referenz auf.

■ Beim Umgang mit elektrischen Geräten sind grundlegende Sicherheitsvorkehrungen einzuhalten, um Brand, Stromschlag und weitere Verletzungen zu vermeiden. Bitte beachten Sie daher die nachfolgenden Anweisungen.



Ist das Netzkabel beschädigt, darf es nur von einem Elektrofachmann getauscht werden, um Gefahren auszuschließen.



Ist der Stecker, das Netzkabel oder das Gerät beschädigt, Verwenden Sie dieses Produkt nicht erneut.



Verhindern Sie das Eindringen von Fremdstoffen durch den Luftereinlass in das Gerät.



Dieses Produkt ist nicht bestimmt für Personen mit physischen oder geistigen Einschränkungen sowie mangelnder Erfahrung und Kenntnissen (einschließlich Kindern), es sei denn, sie werden von einer verantwortlichen Person entsprechend eingewiesen oder beaufsichtigt. Kinder dürfen nicht mit diesem Gerät spielen. Kinder dürfen das Gerät nicht ohne Aufsicht reinigen oder warten.



Bei schlechtem Kontakt der Steckdose kann der Anschluss des Geräts überhitzen. Stellen Sie sicher, dass die Steckdose eine gute Kontaktverbindung aufweist.



Platzieren und verwenden Sie dieses Produkt auf einer stabilen, ebenen und ebenen Oberfläche.



Blockieren Sie nicht die Lufterein- und -auslässe, beispielsweise durch das Abstellen von Gegenständen auf den Auslässen oder vor den Luftereinlässen.



Legen Sie keine Gegenstände auf das Produkt.



Verhindern Sie, dass Wasser, andere Flüssigkeiten oder brennbare Reinigungsmittel in das Produkt gelangen, um Stromschläge oder Feuer zu vermeiden.



Sprühen Sie niemals brennbare Stoffe wie Insektensprays oder Parfüms in der Nähe des Produkts.



Stecken Sie keine Finger oder Gegenstände in den Luftauslass, da dies zu Verletzungen oder Produktschäden führen kann.



Halten Sie mindestens 30 cm Abstand hinter und an beiden Seiten des Geräts sowie mindestens 50 cm über dem Gerät frei.



Verwenden Sie keine kontinuierliche Entwässerung, wenn die Umgebungstemperatur im Wasserrohr unter 0 °C liegt.



Bei kontinuierlicher Entwässerung ist sicherzustellen, dass das Wasserrohr so verlegt wird, dass der Abfluss nicht blockiert wird.



Bei kontinuierlicher Entwässerung oder längerer unbeaufsichtigter Betriebszeit ist alle 2 Wochen eine Kontrolle durchzuführen.



Setzen Sie das Gerät nicht in Innenräumen ein, in denen Insektizide verwendet werden oder die mit Öl, brennbaren Gasen oder chemischen Dämpfen kontaminiert sind.



Ziehen Sie vor dem Transport des Geräts unbedingt den Netzstecker. Bewegen Sie das Gerät nicht, indem Sie das Netzkabel herausziehen.



Dieses Produkt ist ausschließlich für den Hausgebrauch und den normalen Betrieb vorgesehen. In der Regel erreicht das Gerät nach 30-60 Minuten Betriebszeit einen stabilen Zustand.



Versuchen Sie nicht, dieses Produkt zu reparieren, auseinanderzunehmen oder zu verändern.



Stellen Sie das Gerät nicht direkt unter eine Klimaanlage, um das Eindringen von Kondenswasser zu vermeiden.



Schlagen Sie nicht mit harten Gegenständen gegen das Gerät (z. B. Luftauslass, Luftereinlass).



Decken Sie den Luftereinlass oder -auslass nicht mit Kleidung, Vorhängen oder Ähnlichem ab und blockieren Sie die Luftführung nicht manuell.

Warnung

Dieses Gerät darf von Kindern ab 8 Jahren sowie von Personen mit eingeschränkten physischen, sensorischen oder geistigen Fähigkeiten oder fehlender Erfahrung nur unter Aufsicht oder nach entsprechender Einweisung verwendet werden, Kenntnisse sind erforderlich, wenn Personen beaufsichtigt wurden oder eine Einweisung zur sicheren Verwendung des Geräts erhalten haben und die damit verbundenen Gefahren verstehen.

Das Gerät ist entsprechend den nationalen Verkabelungsvorschriften zu installieren.

101 Eine Kennzeichnung ist für eine austauschbare Sicherung oder einen austauschbaren Überlastschutz anzubringen, die Teil eines Produkts oder einer Fernbedienungseinheit sind.

Diese Kennzeichnung muss sichtbar sein, wenn die Abdeckung oder Tür des Geräteraums geöffnet ist. Die Kennzeichnung muss den Nennstrom in Ampere, den Typ sowie die Spannung der Sicherung angeben, oder

Die Spezifikation der auf Überhitzung geprüften Sicherung, die ausgetauscht werden darf, muss wie folgt sein:

AC 250V; 10A; TF: 142°C

Die Charakteristik der Sicherung, die auf der Leiterplatte zu ersetzen ist, muss wie folgt sein:
T; 6,3A; AC 250V

Dieses Gerät ist ausschließlich für den Gebrauch im Innenbereich bestimmt.

Das Gerät darf ausschließlich innerhalb von Gebäuden, beispielsweise in Garagen, verwendet werden. Eine Verwendung in Nassräumen ist nicht zulässig.

Einführung in das Bedienpanel

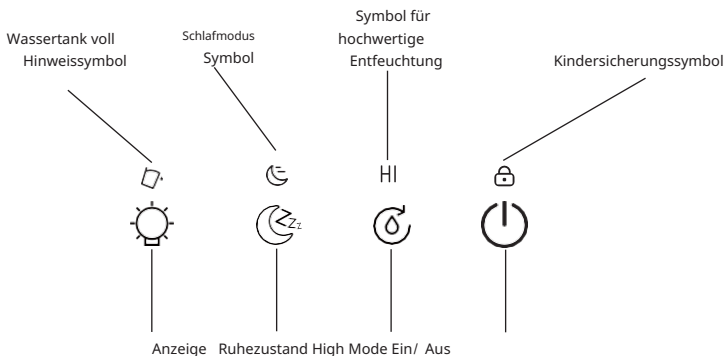

Ein-/Aus-Taste

Verbinden Sie das Netzkabel mit der Steckdose. Das Gerät gibt ein Signalton von sich, um den Einschaltvorgang zu bestätigen. Alle Kontrollleuchten leuchten kurz auf und erlöschen anschließend, während die Anzeige der Ein-/Aus-Taste dauerhaft leuchtet.

Nach Betätigung der [Ein-/Aus]-Taste beginnt das Gerät mit dem Betrieb. Nach dem Einschalten läuft das Gerät standardmäßig im Hoch-Entfeuchtungsmodus, und die Umgebungsbeleuchtung des Wassertanks ist standardmäßig aktiviert (Farbverlauf). Drücken Sie erneut die Ein-/Aus-Taste, und das Gerät wechselt standardmäßig in den Niedrigstrom-Ruhezustand.



High-Modus-Taste

Drücken Sie die **【 High Mode 】**-Taste, um in den High-Modus zu wechseln. Das Symbol „High Mode“ auf der Modustaste leuchtet auf.



Ruhemodus-Taste

Drücken Sie die **【 Sleep Mode 】**-Taste, um in den Ruhemodus zu wechseln. Das Symbol auf der Modustaste leuchtet auf.



Licht-Taste

Drücken Sie die **【 Licht 】**-Taste, um das Stimmungslicht im Wassertank nacheinander im Farbverlauf, in Festfarbe, Aus oder im Zyklus zu schalten. Drücken Sie das Symbol , um die Standardfarbe des farbigen Farbverlaufs einzuschalten. Klicken Sie erneut, um zu einer festen Farbe zu wechseln (zufällige feste Farbe). Klicken Sie erneut, um das Farblicht auszuschalten. Beim Umschalten der Funktion ertönt ein Signalton. Bei ausgeschaltetem Netzstrom funktioniert das Licht nicht separat.

Andere Funktionen

Kindersicherung

Halten Sie die [Schalter]-Taste gedrückt, um den Kindersicherungsmodus zu aktivieren. Alle Symbole und Kontroll- leuchten erlöschen, das Kindersicherungssymbol bleibt eingeschaltet, und alle Tasten sind außer Funktion; Drücken Sie die Schalttaste erneut, um den Kindersicherungsmodus zu verlassen. Das Symbol erlischt und der Betriebszustand wird auf den ursprünglichen Zustand zurückgesetzt (langer Druck auf die Schalttaste in beliebigem Zustand, um die Kindersicherung zu aktivieren).

Warm bei vollem Wass

Sobald der Hall-Sensor das Signal eines vollen Wassertanks erkennt, stoppt das Gerät den Betrieb. Die Atmosphärenanzeige am Wassertank leuchtet rot, und das  Symbol wird angezeigt, wenn der Wassertank voll ist. Nach Abschluss der Reinigung erlischt das Symbol für vollen Wassertank. Wenn die Anzeige erloschen ist, wird die RGB-Beleuchtung, die bei vollem Wassertank rot leuchtet, nicht beeinträchtigt. Diese Funktion ist auch im Standby-Modus aktiv.

Nachlaufkühlung beim Abschalten

Beim Ausschalten des Produkts läuft der Kühllüfter noch 90 Sekunden weiter, bevor er sich abschaltet und das Gerät in den Standby-Modus wechselt.

Überhitzungsschutz

Das Gerät verfügt über zwei integrierte NTC-Sensoren. Überschreitet die Temperatur der internen Heißkammer (NTC 1) 100°C und die Temperatur des Kondensators (NTC2) 85 °C, wird die Heizfunktion deaktiviert und der Kühlmodus aktiviert. Der Betrieb wird wieder aufgenommen, sobald die Temperatur gesunken ist.

Kippschutz

Kippt das Produkt um, schaltet sich die Maschine automatisch ab. Nach Behebung des Kippproblems kann die Maschine normal weiterverwendet werden.

Produktspezifikationen

Betriebsumgebung	0°C-40°C (0°F-104°F)
Betriebsfeuchtigkeit	40%-90%
Stromverbrauch	345W
Eingangsspannung	EU&UK:AC230V~50HZ
Wassertankkapazität	2500 ml
Produktmaterial	ABS+PP+PPS
Produktmaterial	259,5 × 185,5 × 406,5 mm
Produktgewicht	3750g

Produktbeschreibung

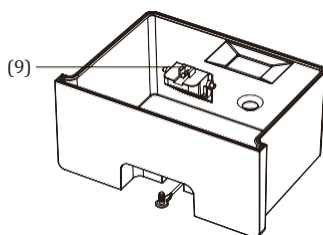
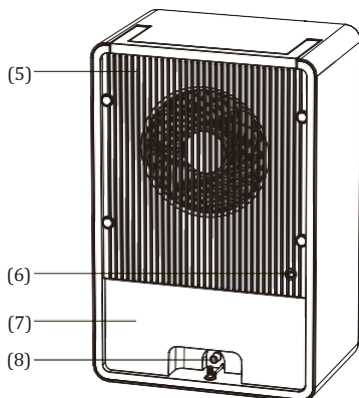
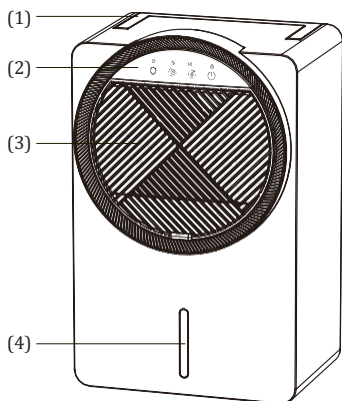

(1) Tragegriff

(2) Bedienfeld

(3) Lufteinlassrahmen

(4) Wassertankanzeigelampe

(5) Luftauslassrahmen

(6) Stromeingangsanschluss

(7) Wassertank

(8) Abflussausgang

(9) Schalter für
die Wasserstands-
erkennung

Installationsmethode für Wasserstandserkennungsschalter

Hinweis: Aufgrund von Transportbedingungen kann der Wasserstandserkennungsschalter sich lösen. Sollte der Schalter nicht korrekt positioniert sein, installieren Sie ihn bitte selbst.

1. Bestimmen Sie die korrekte Einbaurichtung des Schalters für die Wasserstandserkennung und der Abdeckung des Wassertanks. Eine falsche Einbaurichtung kann dazu führen, dass sich der Produktschalter in einem abnormalen Zustand befindet und das Gerät nach dem Einschalten nicht mehr ordnungsgemäß funktioniert. Stellen Sie daher unbedingt die richtige Einbaurichtung sicher.

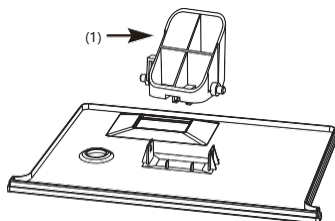

2. Nachdem die richtige Einbaurichtung für den Wasserstandserkennungsschalter und den Wassertankdeckel festgelegt wurde, schieben Sie die kurze Achse des Wasserstandserkennungsschalters auf einer Seite in das runde Loch der Halterung ein.

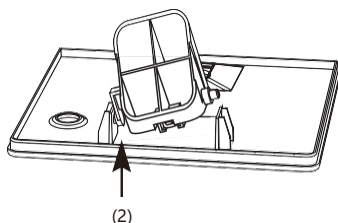

3. Drücken Sie anschließend den Wasserstandserkennungsschalter auf der gegenüberliegenden Seite so ein, dass er ausschließlich im runden Loch sitzt und drehbar bleibt

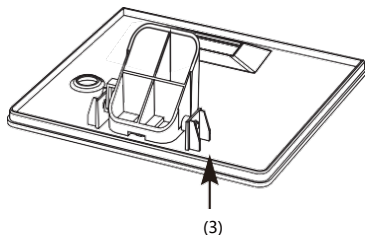

Wassertank entleeren

1. Dieser Luftentfeuchter verfügt über eine vollständige Wasserstoppfunktion. Wenn der Wassertank voll ist und die rote Kontrollleuchte aufleuchtet, überprüfen Sie bitte den Wassertank.
2. Bewegen Sie während des Betriebs niemals den Wassertank, um Wasseraustritt im Gerät, Schäden an der Maschine oder elektrische Schläge zu vermeiden.
3. Beim Entfernen des Wassertanks halten Sie bitte die Öffnung am Boden des Wassertanks fest und bewegen Sie ihn nach außen.
4. Bevor Sie Wasser einfüllen, entfernen Sie bitte zunächst den Deckel des Wassertanks. Nehmen Sie dann den Wassertank heraus und entleeren Sie ihn.

Warnhinweis:

1. Reinigen Sie den Wassertank ausschließlich mit klarem Wasser. Zur Reinigung dürfen keine Lösungsmittel, Waschmittel oder heißes Wasser verwendet werden.
2. Verschieben oder beschädigen Sie den Schwimmer des Wassertanks nicht, da die Maschine andernfalls nicht ordnungsgemäß funktioniert.
3. Bevor Sie den Wassertank entleeren, stellen Sie sicher, dass die Abdeckung des Wassertanks korrekt installiert und sicher befestigt ist.
4. Setzen Sie den Wassertank zurück, wenn er nicht richtig eingesetzt ist, leuchtet die Warnanzeige für vollen Wassertank auf. Bitte ziehen Sie den Netzstecker und setzen Sie das Gerät zurück.

Anleitungen für den kontinuierlichen Betrieb

Entwässerung

Die kontinuierliche Entwässerung kann mit einem Wasserschlauch geeigneten Innendurchmessers durchgeführt werden. (im Lieferumfang enthalten)

1. Entfernen Sie den Stopfen aus dem Abflussloch und schließen Sie den Wasserschlauch mit dem Anschluss an.
2. Der Schlauch muss langsam abgesenkt werden, um Knicke und Blockierungen zu vermeiden, die zu Leckagen führen können.
3. Das Ablassventil muss frei von Verstopfungen sein, um ein Auslaufen zu verhindern.

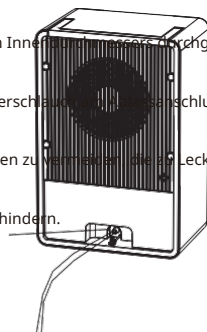

Warnhinweis:

1. Der Wassertank muss vor dem Einsetzen des Wasserschlauchs korrekt an seiner Position wieder eingesetzt werden.
2. Bitte stellen Sie sicher, dass der Wasserschlauch entfernt ist, bevor Sie den Wassertank entnehmen.

Störung

Bedienprobleme und Lösungen

Häufige Störungen	Häufige Ursachen
Die Maschine funktioniert nicht	<ul style="list-style-type: none">• Ist der Netzstecker aus der Steckdose gezogen?• Ist die Sicherung in Ihrem Haus ausgelöst?• Liegt ein Stromausfall vor?• Ist der Wassertank korrekt in der Maschine eingesetzt?• Ist der Wassertank voll?
Verminderte Entfeuchtungsleistung	<ul style="list-style-type: none">• Überprüfen Sie, ob der Lufteinlass und der Luftauslass frei von Blockierungen sind.• Ist die Luftfeuchtigkeit im Raum sehr niedrig?
Die Luftfeuchtigkeit sinkt nicht	<ul style="list-style-type: none">• Ist der Raum zu groß?• Sind Türen oder Fenster geöffnet?• Gibt es andere Objekte, die Feuchtigkeit abgeben?
Geräusch	<ul style="list-style-type: none">• Steht das Gerät auf einer unebenen Fläche, die zum Wackeln führt?• Befinden sich Fremdkörper im Bodenbereich des Produkts?• Ist der Filter verstopft?
Wasserleck	<ul style="list-style-type: none">• Ist das Gerät schief aufgestellt?• Ist der Deckel des Wassertanks nicht fest verschlossen?• Befindet sich Wasser im Wassertank, und wurde die Maschine bewegt?• Wurde der Schwimmer im Wassertank entfernt?• Sind Risse im Wassertank vorhanden?

Produktwartung und Reinigung

【Reinigung des Gehäuses】

1. Bitte schalten Sie die Maschine zuerst aus, warten Sie, bis der Lüfter vollständig stoppt, und ziehen Sie anschließend den Netzstecker.
2. Bitte verwenden Sie ein mildes Reinigungsmittel und ein weiches Baumwolltuch, das leicht mit Wasser befeuchtet ist, um das Gehäuse zu reinigen.
3. Nach der Reinigung das Gehäuse mit einem trockenen Tuch abwischen.

Achtung: Nicht direkt mit Wasser abspülen, um das Eindringen von Wasser und daraus resultierende Fehlfunktionen der Maschine zu vermeiden.

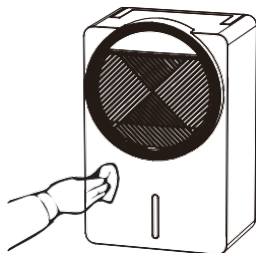

【Filterreinigung】

Ein stark verschmutzter Filter führt zu Verstopfungen, was das Luftvolumen verringert und die Entfeuchtungs- sowie Trocknungsleistung beeinträchtigt. Bitte prüfen und reinigen Sie den Filter alle zwei Wochen, um Bakterienwachstum zu verhindern.

1. Schalten Sie die Stromzufuhr aus und ziehen Sie den Filter auf der rechten Seite des Lufteinlasses heraus.
2. Reinigen Sie den Filter durch Abwischen des Staubs oder Spülen mit Wasser und trocknen Sie ihn anschließend vollständig.
3. Setzen Sie den Filter nach der Reinigung wieder korrekt ein.

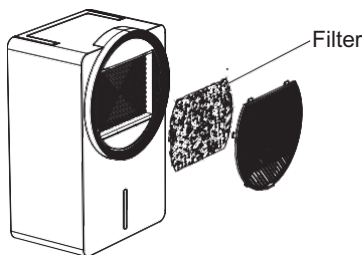

【Wenn das Gerät über längere Zeit nicht verwendet wird】

- 1.1. Bitte ziehen Sie den Netzstecker, um sicherzustellen, dass sich kein Restwasser im Tank befindet.
2. Bitte reinigen Sie den Filter regelmäßig und verschließen Sie den Luftauslass, um das Eindringen von Staub zu vermeiden.
3. Bitte bewahren Sie das Gerät an einem gut belüfteten Ort ohne direkte Sonneneinstrahlung auf.

Made in China



